

# 取扱説明書

## 食器洗い乾燥機

家庭用（業務用としては使用しないでください）

# 品番 ADW-L4

# AQUA

このたびは、食器洗い乾燥機をお買い上げいただき、  
まことにありがとうございました。  
この取扱説明書をよくお読みになり、正しくご使用ください。  
また本書は保証書も兼ねています。  
必ず、お買い上げの日・お客様名・販売店名などの記入を  
お確かめのうえ、大切に保管してください。



上手に使うって上手に節電

保証書付き  
(裏表紙に付いています)

### ご愛用者登録のお願い

下記のURLより愛用者登録とアンケートのご記入をお願い致します。

<https://aqua-has.com/support/reg/>



お使いの前に

使いかた

必要なとき

安全上のご注意	2
使用上のご注意	4
各部の名称／付属品	5
洗浄の前にご確認ください	8
食器を入れる	10
食器を洗う／乾燥する	14
コースについて	17
お手入れについて	19
停電・断水・凍結したとき	22
据え付け	23
故障かな？	27
仕様	29
こんな表示が出たら	30
保証とアフターサービス	31
保証書	裏表紙

# 安全上のご注意

必ずお守りください

お使いになる人や他の人への危害、財産への損害を未然に防ぐため、必ずお守りいただくことを説明しています。

- 誤った使いかたをしたときに生じる危害や損害の程度を次の表示で区分し、説明しています。



## 警告

死亡や重傷を負うことが想定される内容です。



## 注意

傷害や物的損害の発生が想定される内容です。

- お守りいただく内容を次の表示で区分し、説明しています。



してはいけない「禁止」内容です。



必ず実行していただく「強制」内容です。

※お読みになった後は、お使いになる方がいつでも見られるところに必ず保管してください。

## 警告

### 本体について



**子供や不慣れな方だけで使わせない**  
やけどやけが、感電をするおそれがあります。

#### 分解・修理・改造は絶対にしない

火災や感電、けがのおそれがあります。修理はお買い上げの販売店、またはお客さまご相談窓口(裏表紙)にご相談ください。

#### お手入れなどで、本体に水をかけたり、水につけたりしない

感電や火災のおそれがあります。

#### 火気を近づけない

火のついたローソク、タバコ、蚊取り線香を本体に近づけないでください。火災のおそれがあります。

#### 運転中または運転終了後30分間は絶対に庫内やメッシュトレイ(P5参照)に触れない

やけどのおそれがあります。

#### 穴、すき間、開口部に指を入れたり、ピンや針金などの金属物を入れない

火災・感電・やけどの原因になります。



#### アースを取り付ける

故障や漏電のときに感電のおそれがあります。アース工事は、必ずお買い上げの販売店または電気工事店にご依頼ください。工事費は本体価格には含まれません。

#### ガスコンロなどの熱源からは15cm以上離す

火災のおそれがあります。

#### 食器の取り出し、本体のお手入れは運転終了後30分以上経過してからにする

やけどのおそれがあります。

#### 動かない・煙が出た・変な臭いや音がするなどの異常を感じたら、すぐに電源プラグをコンセントから抜き、お買い上げの販売店に点検・修理を依頼する

感電や火災のおそれがあります。

#### ナイフは刃先を下向きに入れる 先がとがっているものは、とがっているほうを下向きに入れるか、水平に置く

けがのおそれがあります。

# 警告

## 電源コード・プラグについて



**電源プラグや電源コードが傷んでいるときや、コンセントの差し込みがゆるいときは使用しない**

感電や火災のおそれがあります。必ずお買い上げの販売店または電気工事店に修理をご依頼ください。

**ぬれた手で抜き差ししない**

感電のおそれがあります。

**熱源を近づけない**

火災のおそれがあります。

**傷付け・加工・破損・無理な曲げ・たばねる・引っ張る・ねじる・重いものをのせる・はさみ込むなどをしてしない**

感電や火災のおそれがあります。

**延長コードは使用しない**

感電や火災のおそれがあります。



**定格 15A 以上・交流 100V のコンセントを単独で使う**

他の器具と併用すると火災のおそれがあります。

**電源プラグはコンセントにしっかりと根元まで差し込む**

電源プラグとコンセントにすき間があると、感電や火災のおそれがあります。

**電源プラグをコンセントから抜くときは、電源コードを持たず電源プラグを持って抜く**

感電のおそれがあります。

**定期的に電源プラグのほこりなどを乾いた布で拭き取る**

ほこりがたまると火災のおそれがあります。

**お手入れの際や長期間使用しないときは、電源プラグをコンセントから抜く**

感電や火災、けがのおそれがあります。

# 注意

## 本体について



**本体に磁石を近づけない**

誤動作の原因となります。

**本体の上に乗ったり、物を置いたりしない**

落下、破損によるけがのおそれがあります。

**開いたドアや本体を強く押さない**

転倒・落下によるけがのおそれがあります。

**食器がドアに当たったり、はさまれたりしたままドアを閉めない**

ドアが変形しやけどのおそれがあります。食器を入れ直してください。



**上段かごと下段かごを同時に引き出して食器の出し入れをしない**

転倒・落下によるけがのおそれがあります。

**排気口の湯気や排水ホースからの排水に触らない**

やけどのおそれがあります。

**本製品を絶対に業務用に使わない**

本製品は家庭用です。業務用にお使いになると過度の負担がかかり、火災・故障の原因になります。

安全上の  
ご注意

使用上の  
ご注意

各部の名称  
付属品

洗浄の前に  
ご確認ください

食器を入れる

食器を洗う  
乾燥する

コースに  
ついて

お手入れに  
ついて

停電・断水・  
凍結したとき

据え付け

故障かな？

仕様

こんな表示が  
出たら

保証とアフ  
ターサービス

## ⚠ 注意

### 本体について



**使用していないときはドアを閉める**  
設置場所によっては、手が当たったり、つまづく原因になります。

**運転中にドアを開けるときは、操作パネルのスタート／一時停止ボタンをタッチし、運転が停止したことを確認し、庫内やメッシュトレイ、高温の湯気、食器に十分注意して開ける**

やけどのおそれがあります。



**ドアを開閉するときは、指のはさみこみに注意する**

けがのおそれがあります。

**食器洗い乾燥機を使い終わったら分岐水栓を閉じる**

水漏れのおそれがあります。

## 使用上のご注意

**食器洗い乾燥機専用洗剤をご使用ください。**

台所用洗剤を使用すると泡が大量に発生し、水漏れや故障の原因となります。

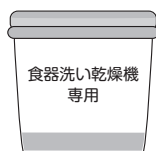

**台所用洗剤や重曹を使わないでください。**

台所用洗剤や重曹が付いた食器は洗い流してから入れてください。故障の原因となります。

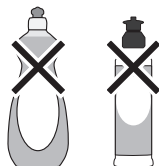

- テレビやラジオなどの電気製品は、食器洗い乾燥機の近くで使わないでください。画像の乱れや雑音の原因となります。
- 本体を動かしたり傾けたりしないでください。水漏れの原因となります。
- ご家庭の食器以外は洗わないでください。故障の原因となります。

# 各部の名称／付属品

## ●正面

背面ノズル  
ドアパッキン  
下ノズル

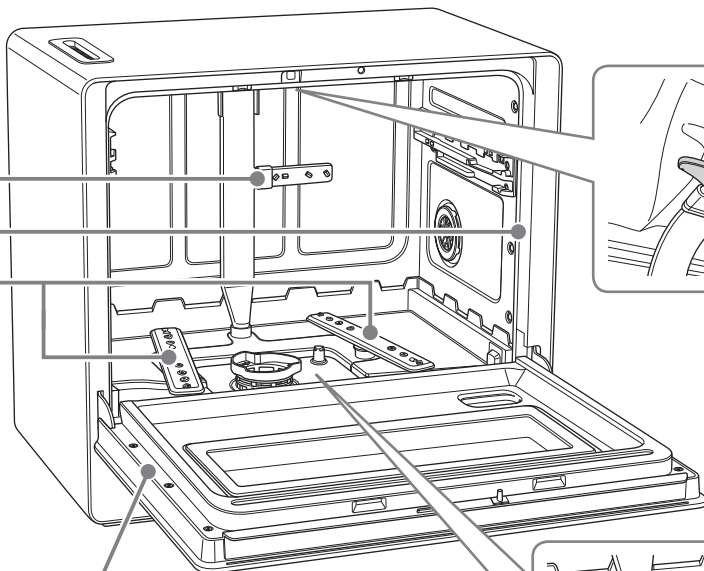

ドア  
※使い始めは、ドアの開閉が固いことがあります。

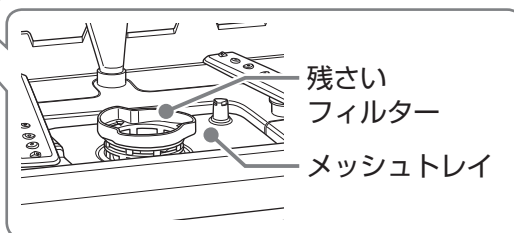

- 庫内灯は以下の時に点灯します。  
ドアを開けた時：白色（5分間放置すると自動で消灯します）  
UVライト点灯中：紫色
- UVライトは洗浄コースの乾燥運転中に5分間点灯します。
- UVライト点灯中は、庫内灯も同時に点灯します。
- UVライトはドア窓を透過せず、外に漏れ出ることはありません。
- UVライト点灯中にドアを開けると、UVライトは自動で消灯し、庫内灯だけ点灯します。

## ●上段かご

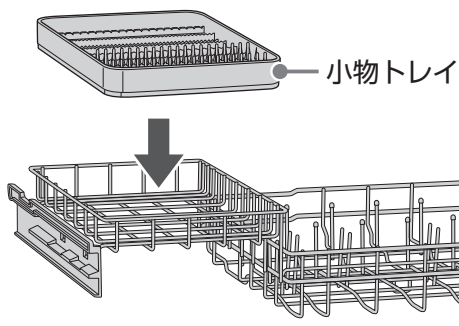

## ●下段かご

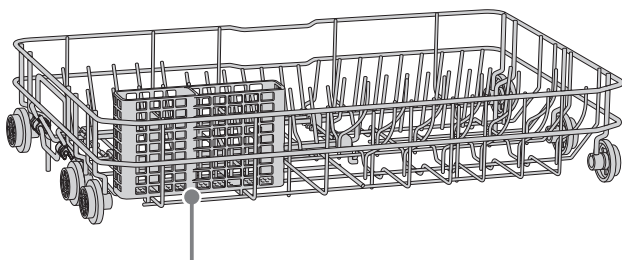

※食器かごに付いている白いスポンジは輸送用のものです。ご使用時には必ず取り外してからご使用ください。

## ●背面

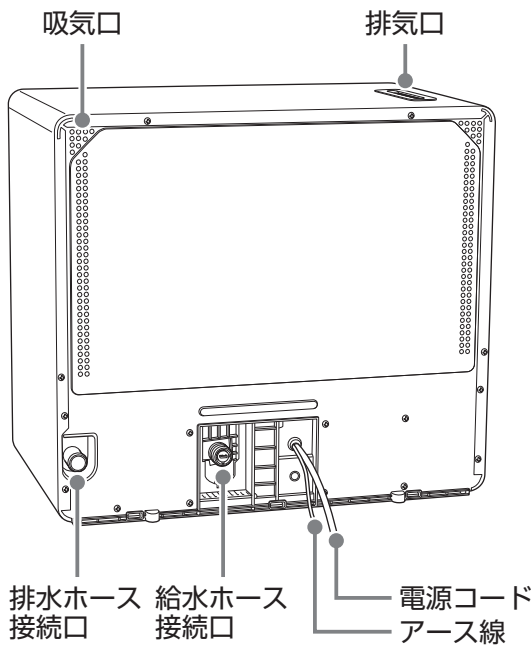

※排気口から出る湯気にご注意ください。また、ふきんなどで排気口や吸気口をふさぐと故障の原因となります。

安全上の ご注意	使用上の ご注意	各部の名称 付属品	洗浄の前に ご確認ください	食器を入れる 乾燥する	コースに ついて	お手入れに ついて	停電・断水・ 凍結したとき	据え付け	故障かな？	仕様	こんな表示が 出たら	保証とアフ ターサービス
-------------	-------------	--------------	------------------	----------------	-------------	--------------	------------------	------	-------	----	---------------	-----------------

# 各部の名称／付属品 (つづき)

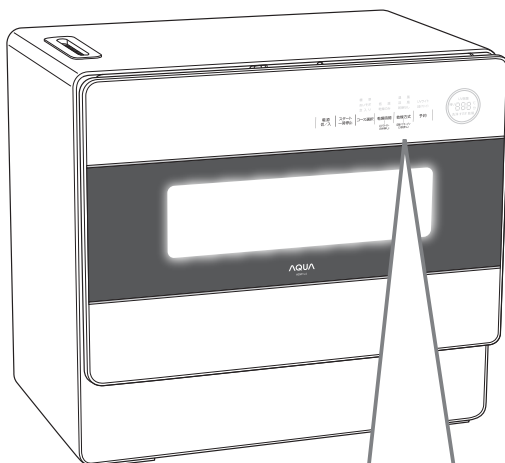

## ●操作パネル

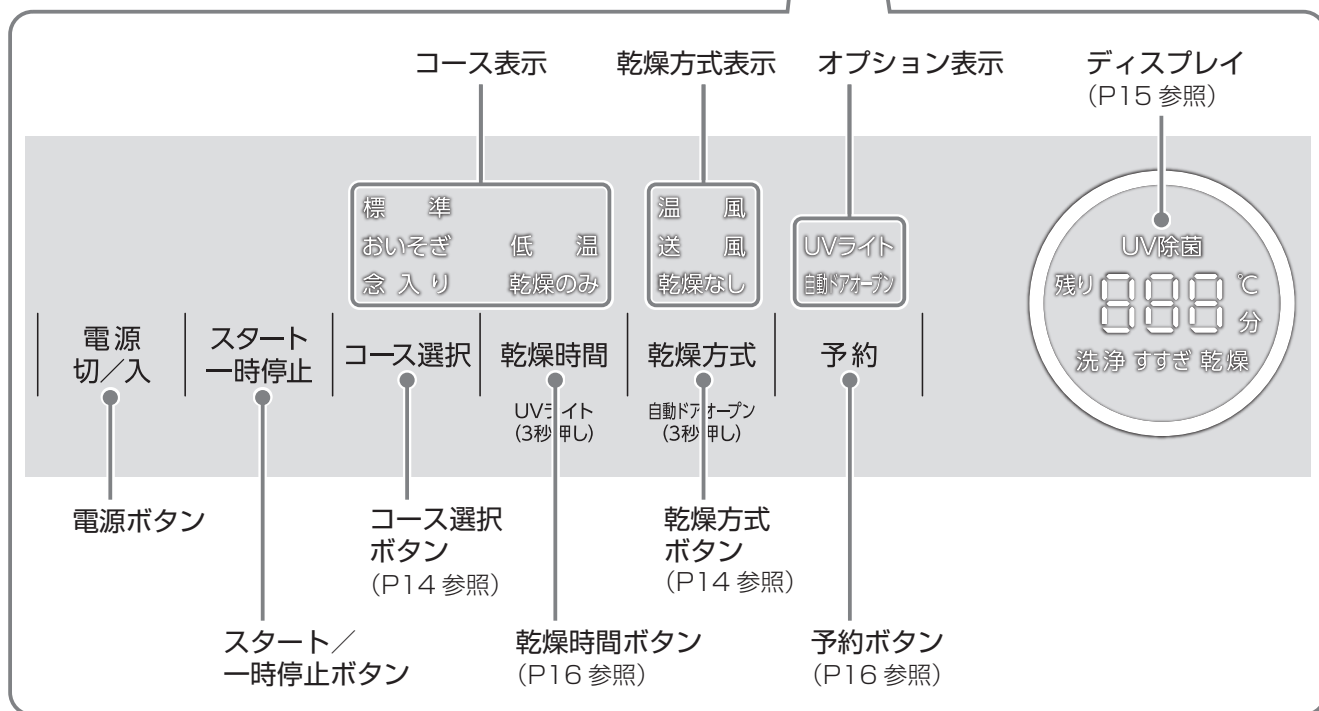

## 付属品

●給水ホース 1.5m

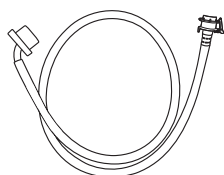

●排水ホース 2m (ホースバンド、吸盤付き)

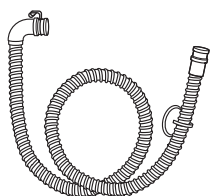

※商品の据え付け時に使います。(P25 参照)

●取扱説明書

●かんたんガイド

※イラストはイメージのため、多少形状が異なります。

## ドアの開閉

### 開けるとき



ドアの上方にある凹みに指を掛け、手前に引いて開けます。

### 閉めるとき

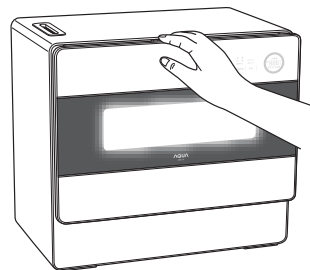
ドアの上方を押して閉めます。



### お願い

- ドアが開くとディスプレイに  が表示されます。(P15、P30参照)
-  表示中は運転を開始しません。
- ドアを開け閉めする際は、本体が動かない様にご注意ください。

## 上段かご

### 取り外し

上段かごを止まるまで引き出し、手前を持ち上げて取り出します。

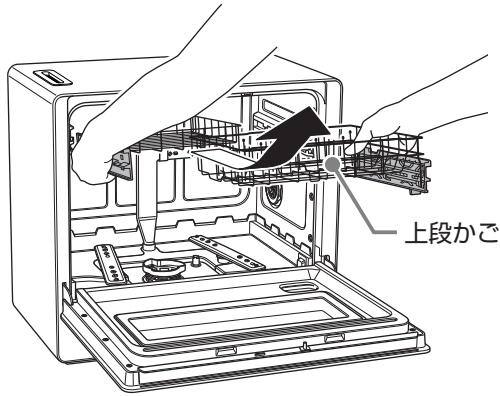

### 取り付け

1 庫内の右と左の溝に上段かごのガイドを斜めに差し込みます。

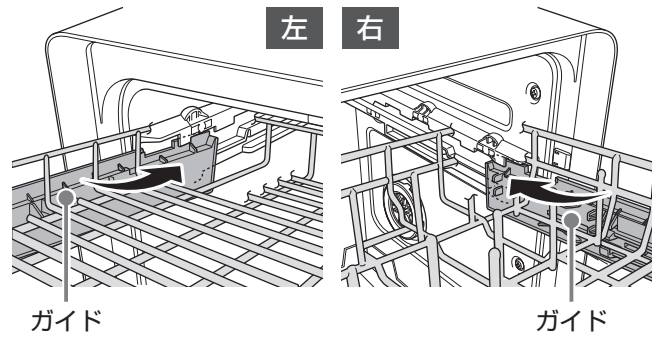

2 上段かごを水平にして、止まるまでゆっくり押し込みます。

## 下段かご

### 取り外し

下段かごを引き出し、持ち上げながら取り出します。

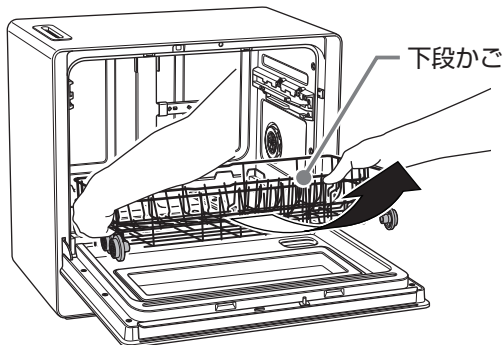

### 取り付け

1 下段かごの奥の車輪を庫内のレールにのせ、手前側の車輪をドアのレールの上に降ろします。

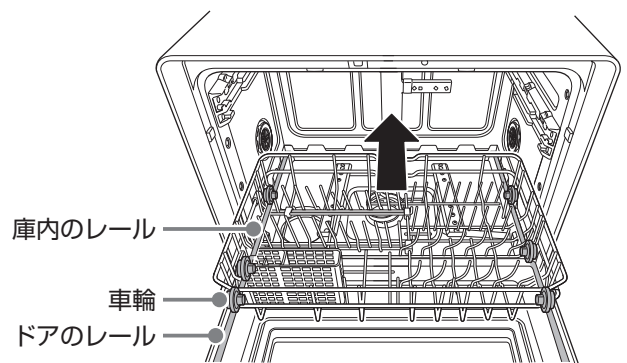

2 止まるまでゆっくり押し込みます。

安全上の  
ご注意

使用上の  
ご注意

各部の名称  
付属品

洗浄の前に  
ご確認ください

食器を入れる

食器を洗う  
乾燥する

コースに  
ついて

お手入れに  
ついて

凍結・断水・  
停電したとき

据え付け

故障かな？

仕様



こんな表示が  
出たら



保証とアフ  
ターサービス

# 洗浄の前にご確認ください

## 洗えないもの

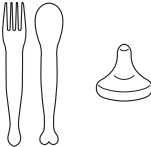
### ⚠ 注意

 強化ガラス製のもの		強化ガラス製の食器など。 粉々になって飛び散るおそれがあります。
 飛ばされやすい 軽いもの		プラスチックのスプーンやふた、発泡スチロール容器、 ふきん、スポンジ、ほ乳瓶の吸い口など。 水圧で飛ばされ、変形や破損のおそれがあります。

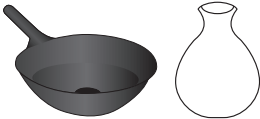
熱に弱いもの		<ul style="list-style-type: none"> <li>● 耐熱90℃以下のプラスチック食器</li> <li>● 耐熱表示のないプラスチック食器</li> </ul> (耐熱60℃以上のプラスチック食器は、低温コースで洗えます。)
変色しやすいもの		<ul style="list-style-type: none"> <li>● 銀製、洋銀製食器など</li> <li>● アルミ製、銅製のなべや食器</li> <li>● 木(竹、とう)製食器</li> <li>● 漆塗り食器、重箱、金箔入りの食器、上絵付けの食器</li> <li>● クリスタルグラス</li> </ul>
割れやすいもの		<ul style="list-style-type: none"> <li>● 傷の付いたガラス食器</li> <li>● ひびの入った食器</li> <li>● ひび割れ模様の食器</li> <li>● 木製の柄の付いたなべ類</li> </ul>
その他		<ul style="list-style-type: none"> <li>● 鉄製のフライパンなどさびるおそれがあるもの</li> <li>● フッ素加工のフライパンなどで表面に傷やはがれがあるもの</li> <li>● びんやとっくり</li> <li>● 専用洗剤に記載があるもの</li> </ul>

※ここに記載のない食器については販売店や製造メーカーにお問合せください。



## 洗う前のチェック

### チェック 1

故障の原因になり得るものは、洗う前に取り除いてください。

- 輪ゴムやつまようじや魚の骨などの固いもの
- 再付着するようなゴマなどの細かい残さい
- 魚の皮などのおいが取れにくいもの
- 油の固まりなどのひどい汚れ

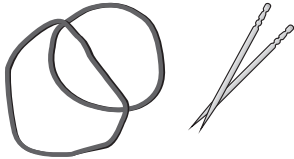

### チェック 2

- 食器に食べかすがある場合は、取り除いてからかごにセットしてください。
- なべの焦げ付きやこびり付いた汚れは、こすり落としてからかごにセットしてください。



※プラスチック食器に付いた食品の色、定着した茶渋、口紅などは汚れが落ちないことがあります。



- 食器や調理用品に焼き付きや焦げ付きなどの落ちにくい汚れがある場合は、スポンジなどで汚れを取り除いておいてください。

## 専用洗剤の入れかた

### 洗浄には専用洗剤が必要です

#### お願い

- 食器洗い乾燥機専用洗剤をご使用ください。
- 台所用洗剤や重曹を使わないでください。
- 食器洗い乾燥機専用洗剤の包装に記載された安全上と使用上の説明もご確認ください。

洗剤は、種類に応じて下図の場所へ入れてください。

#### 洗剤の標準量

- 粉末または液体洗剤の場合：約 7g
- タブレット洗剤の場合：1 個

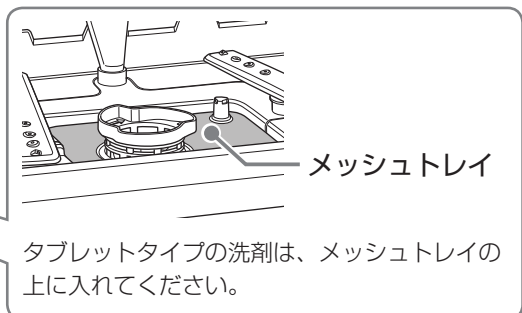
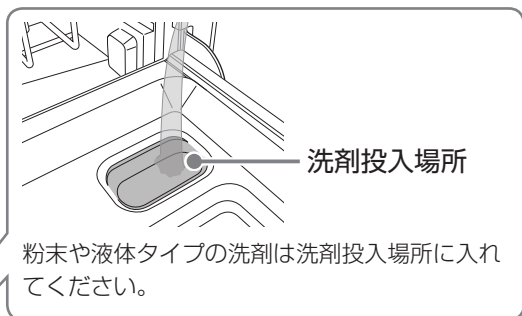
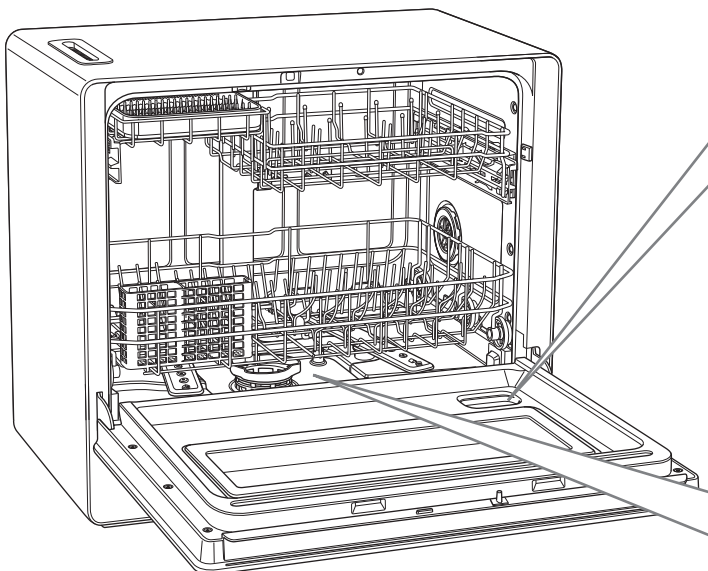

安全上の  
ご注意

使用上の  
ご注意

各部の名称  
付属品

洗浄の前に  
ご確認ください

食器を入れる

食器を洗う  
乾燥する

コースに  
ついて

お手入れに  
ついて

停電・断水・  
凍結したとき

据え付け

故障かな？

仕様

こんな表示が  
出たら

保証とアフ  
ターサービス

# 食器を入れる

食器の汚れた面を矢印の方向に置きます。

水流が汚れに当たりやすくなります。

図のように食器を入れると、標準食器\*が40点入ります。

サイズや形状により、食器点数は異なります。(P29 参照)

\*標準食器とは、日本電機工業会自主基準「電気食器洗い機用食器に関する自主基準」(2009年9月17日改正)に基づいた食器のことです。

## ⚠ 注意



上段かごと下段かごを同時に引き出して食器の出し入れをしないでください

転倒・落下によるけがのおそれがあります。

## 大皿など

(直径23cm以下、高さ2.5cm以下)

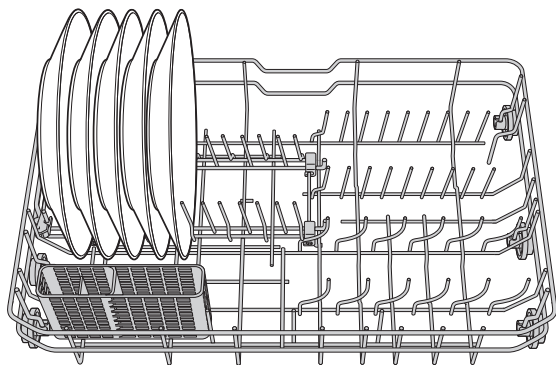

## おはし、スプーン、しゃもじなど

(長さ23cm以下)

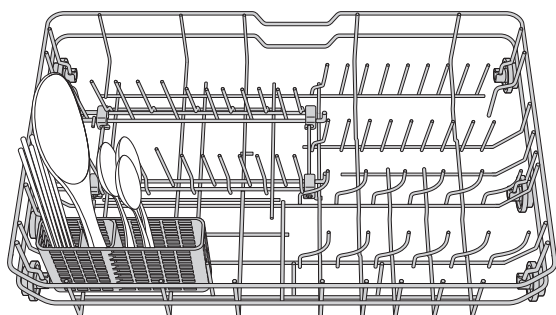

はしやフォークは汚れた面を下向きに、スプーンは上向きに入れる

## 中皿など (直径17cm以下、高さ2cm以下)

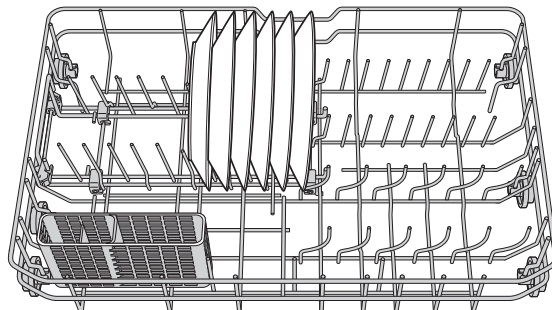

## 下段かご

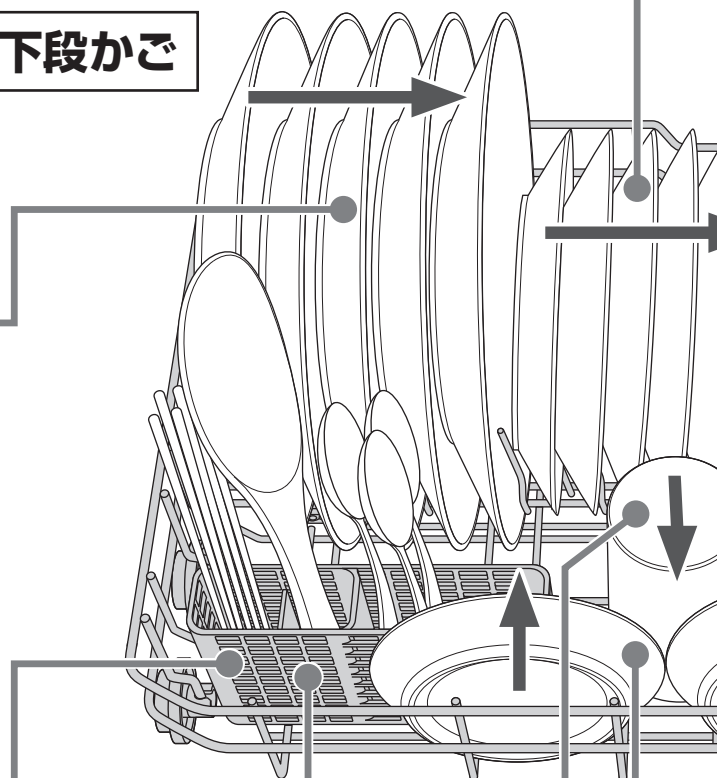

はし立て/小物入れ

コップ

**小皿など**  
(直径12cm以下、高さ2cm以下)

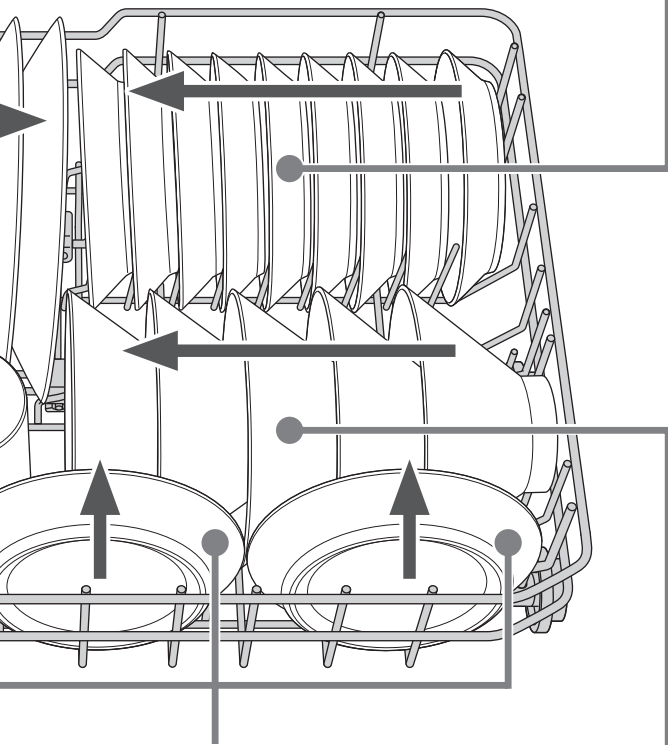
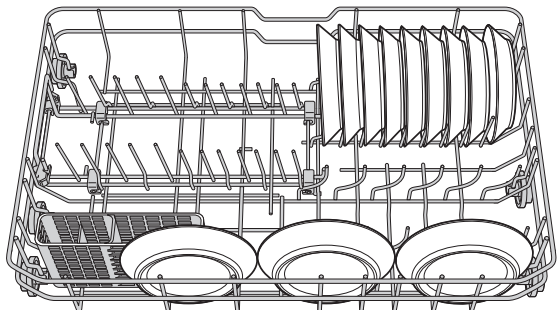

小皿

**お茶わんなど**  
(直径12cm以下、高さ5.5cm以下)

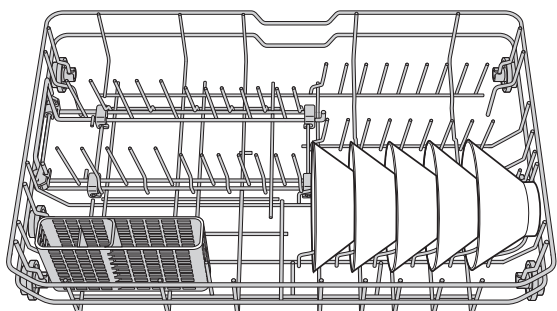

**食器の並べかたのご注意**

- 食器は汚れた面を下に傾け、水流が届きやすいようにします。

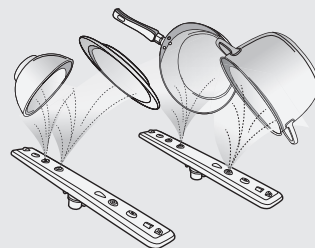

- 鍋や底が深い食器等を下段かごに入れると、下ノズルからの水流が届かず、上段かごの食器の汚れが落ちないことがあります。

誤った並べかたの例

食器が折り重なっていると水流で洗い流すことができません。

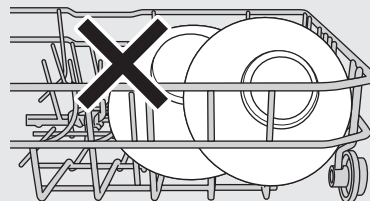

- 食器は倒れたり、落下したりしないように置きます。

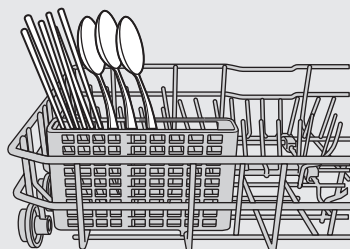

誤った置きかたの例

食器が落下するとノズルの回転が止まり、洗い上がりが悪くなります。

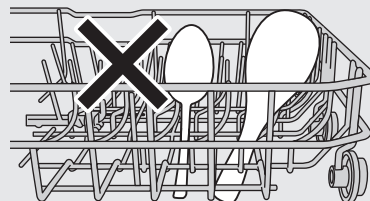

まな板の置き方 (下段カゴの手前に立てて入れます。)

- 縦22cm以下、横37cm以下、厚み1.5cm以下
- 汚れた面を内側に向けてください。
- まな板の表面のキズに入り込んだ汚れは洗えない場合があります。

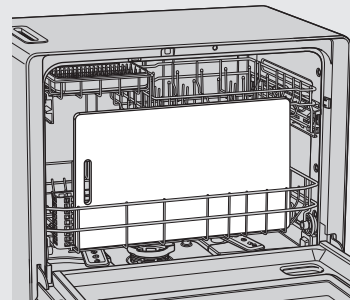

- プラスチック製まな板は耐熱温度80℃以上のものをお使いください。

※食器の形状・大きさによっては、まな板がセットできない場合があります。

安全上の ご注意	使用上の ご注意	各部の名称 付属品	洗浄の前に ご確認ください	食器を入れる	食器を洗う 乾燥する	コースに ついて	お手入れに ついて	停電・断水・ 凍結したとき	据え付け	故障かな?	仕様	こんな表示が 出たら	保証とアフ ターサービス
-------------	-------------	--------------	------------------	--------	---------------	-------------	--------------	------------------	------	-------	----	---------------	-----------------

# 食器を入れる(つづき)

ナイフ、箸置き(小物)など  
(長さ23cm以下)

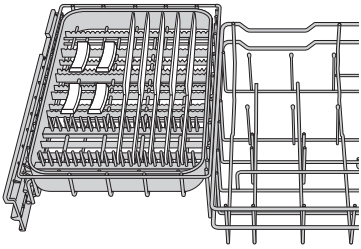

汁わんなど  
(直径12cm以下、高さ5.5cm以下)

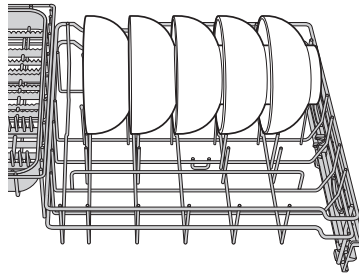

コップなど  
(直径6cm以下、高さ11cm以下)

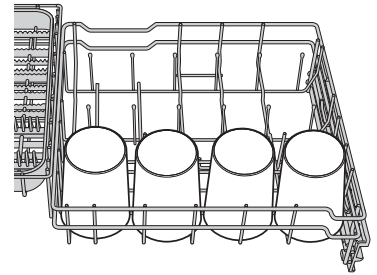

上段かご

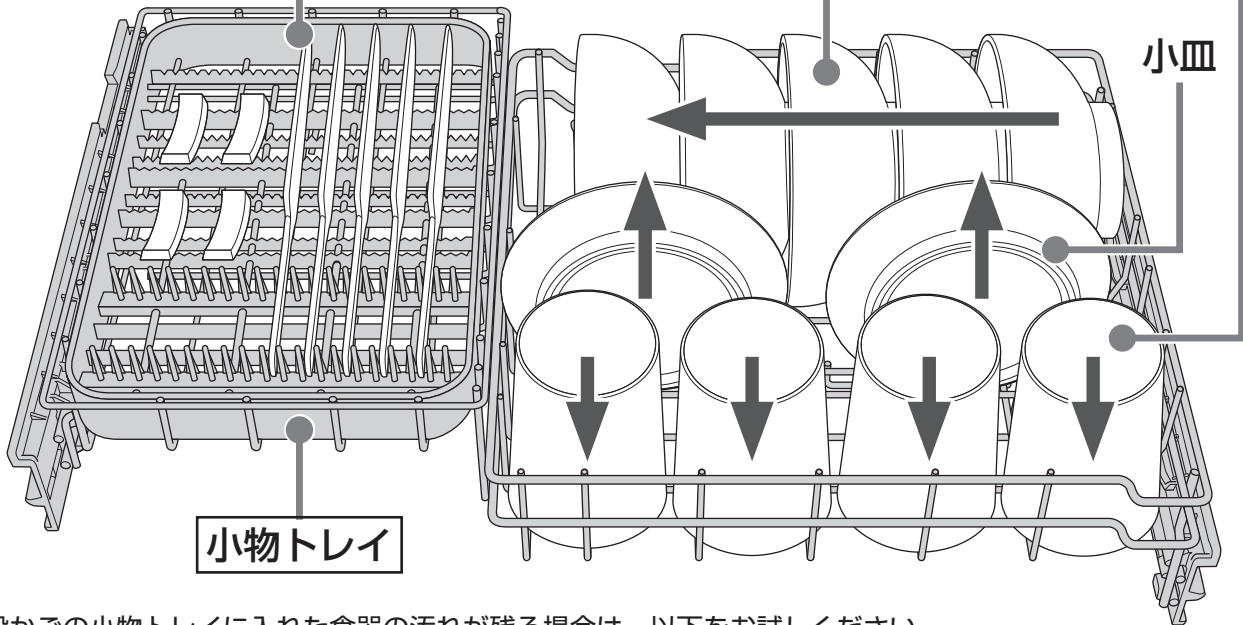

上段かごの小物トレイに入れた食器の汚れが残る場合は、以下をお試しください。

- ・庫内の中心に近い方(右側)から入れ、左隅には置かない
- ・できるだけ下段かごの小物入れに入れる
- ・食器の間隔をあけて置き、詰めて入れすぎない
- ・汚れが多いものはあらかじめ水洗いして入れる

## はし立て／小物入れ

大きな食器などを洗う場合に、下段かごのはし立て／小物入れを取り外すことができます。

### 取り外し

はし立て／小物入れを斜めに引き上げてフックを外してから、引っ掛け部を外します。

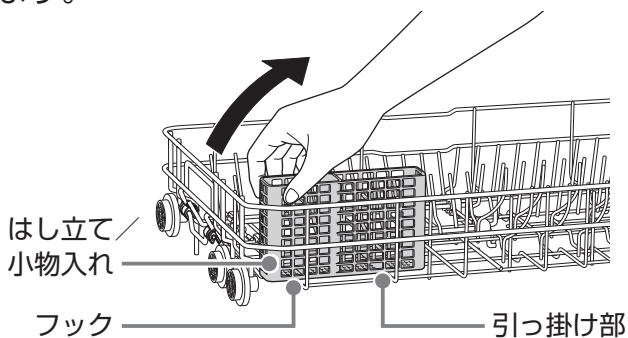

### 取り付け

引っ掛け部をかごのワイヤーに差し込んだ後、フックがワイヤーに固定されるまではし立て／小物入れを押し込みます。

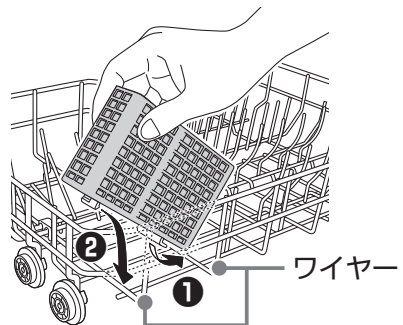

# スタンドガイド

下段かごの皿立てのすき間を変えることができます。皿立ては、取り外すこともできます。

## すき間を広げる

スタンドガイドを留め具から外し、内側に倒します。

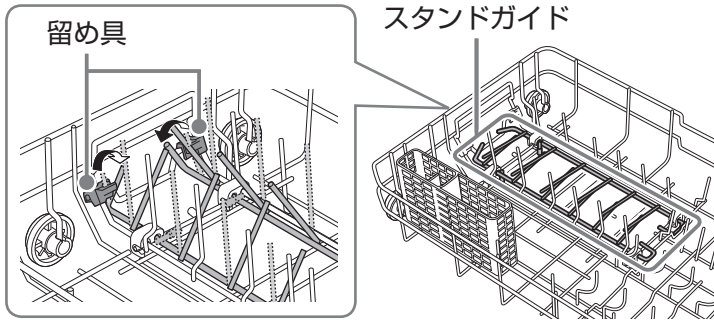

中鉢などを並べることができます。

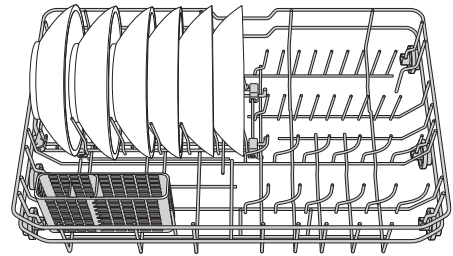

## すき間を狭くする

スタンドガイドを立てて、留め具に押し込みます。

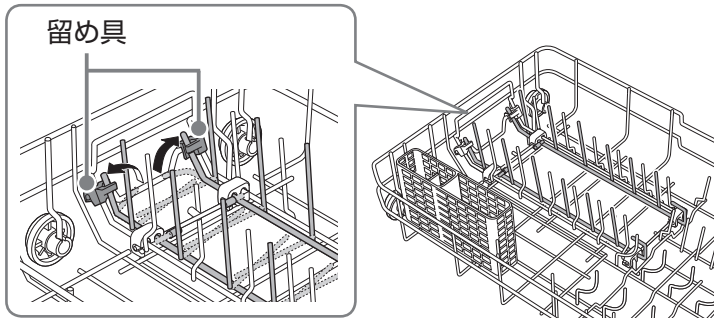

平皿などを並べることができます。

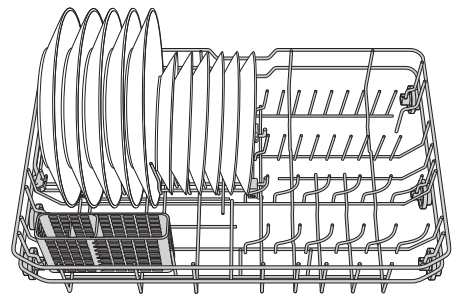

## 取り外し

大きな食器を入りたいときは、皿立てを外すことができます。下段カゴを押さえて、取っ手を引き上げます。

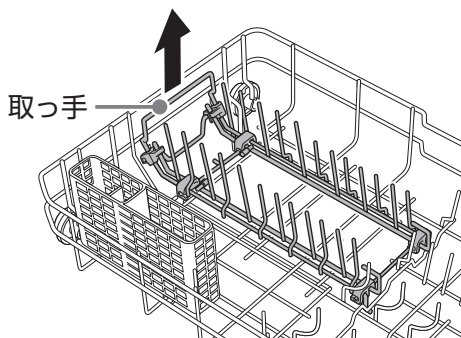

## 取り付け

皿立ての先端を下段かごのワイヤーに差し込んだ後、ラッチがワイヤーに掛かるまで取っ手を押し込みます。

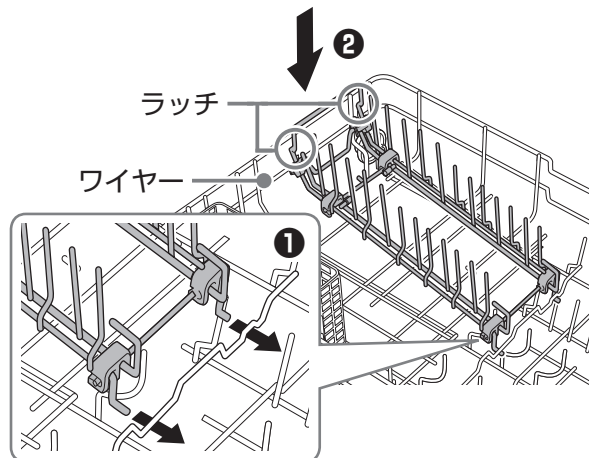

安全上の  
ご注意

使用上の  
ご注意

各部の名称  
付属品

洗浄の前に  
ご確認ください

食器を入れる

食器を洗つ  
乾燥する

コースに  
ついて

お手入れに  
ついて

停電・断水・  
凍結したとき

据え付け

故障かな？

仕様

こんな表示が  
出たら

保証とアフ  
ターサービス

# 食器を洗う／乾燥する

準備

1

**電源切/入** をタッチし、電源を入れます。

>>乾燥のみの場合は、P16をご覧ください。

2

分岐水栓 (P24参照) を開き、ドアを開け、食器をセット(P10参照)します。

ドアを開けると、ディスプレイに **dr** が表示されます。

3

専用洗剤 (P9参照) を入れ、ドアを閉めます。

4

**コース選択** をタッチし、コースを選びます。

選択中のコースが点滅し、ディスプレイに運転時間と最高温度が交互に表示されます。

ボタンをタッチするたびにコースが切り替わります。

>>「コースについて」P17をご覧ください。

**標準**…ふだんの汚れや食後すぐに

**おいそぎ**…軽い汚れや水洗い後に

**念入り**…油污れや食後数時間が経過したときに

**低温**…プラスチック食器に

**乾燥のみ**…手洗い後の食器を乾燥したり、追加乾燥するとき

**乾燥のみ** コースの運転は、P16をご覧ください。

5

**乾燥方式** をタッチし、乾燥方式を選びます。

選択中の乾燥方式が点滅し、ボタンをタッチするたびに **温風**、**送風**、

**乾燥なし** が切り替わります。

**温風**…温風で乾燥します。

**送風**…送風で乾燥します。

**乾燥なし**…乾燥運転をしません。

● **おいそぎ** は、乾燥方式を選べません。**乾燥なし** になります。

● **低温** は、**温風** を選べません。

● **標準**、**おいそぎ**、**念入り**、**低温** コースの乾燥時間は変更できません。

**乾燥時間** をタッチすると、**乾燥のみ** コースに切り替わります。

**UVライトを点灯する場合**

**乾燥時間** を3秒間タッチします。

**UVライト** が点灯します。(P18参照)

**自動ドアオープンをする場合**

**乾燥方式** を3秒間タッチします。

**自動ドアオープン** が点灯します。(P18参照)

>> **予約** 運転をするには、P16をご覧ください。

洗浄コースを選ぶ

6

**スタート一時停止** をタッチすると洗浄を始めます。

**洗浄** が点灯します。

**ディスプレイの表示について**

洗い水温や乾燥方式に応じて色が変わります。  
 運転開始から45℃未満までは青色、45℃を超えると赤色になります。送風乾燥中は青色、温風乾燥中は赤色になります。  
 運転状態が表示されます。

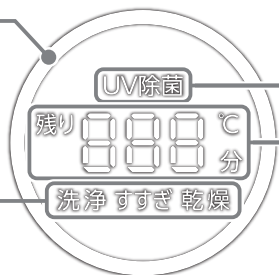

- UV** : UVライトが点灯中です。乾燥運転中に5分間点灯します。
- 除菌** : 各洗浄コースの除菌運転中（洗いとすすぎ）に点灯します
- 運転中** : 残り時間を表示します。  
 コース選択中：最高温度と運転時間を交互に表示します。

**お願い**

- **スタート一時停止** の表示中は運転を開始しません。  
 ドアをしっかりと閉め、**スタート一時停止** が表示されないことを確認してください。

**運転の一時停止**

コース運転中 **スタート一時停止** をタッチすると一時停止します。

もう一度 **スタート一時停止** をタッチすると運転を再開します。



- ドアを開くと庫内から水滴が落ちる場合があります。

7

「ピー」と8回鳴ったら **終了** が表示されて、終了します。

>>食器は、冷めてから取り出してください。

**お願い**

- 自動ドアオープンの機能でドアが開いた後、5分間はドアを閉めないでください。故障の原因となります。



- 自動ドアオープンの機能でドアが開いた後、自動でドアは閉まりません。
- 食器が乾いても、ドア内側や庫内などに水滴が残りますが、故障ではありません。
- 水滴が気になる場合は、ふきんなどで拭き取ってください。

運転が終了したら、分岐水栓を閉じます。

8

**電源切/入** をタッチし、電源を切ります。



- 運転終了後、約15分が経過すると自動で電源が切れます。
- 運転終了後、運転したコースを自動的に記憶します。

安全上の  
ご注意

使用上の  
ご注意

各部の名称/  
付属品

洗浄の前に  
ご確認ください

食器を入れる

食器を洗う/  
乾燥する

コースに  
ついて

お手入れに  
ついて

停電・断水・  
凍結したとき

据え付け

故障かな？

仕様

こんな表示が  
出たら

保証とアフ  
ターサービス

# 食器を洗う / 乾燥する (つづき)

乾燥のみ

をする

(P18 参照)

1 洗淨後の食器をセットし、ドアを閉めます。

2 コース選択 をタッチし、乾燥のみ を選びます。

3 乾燥時間 をタッチし、乾燥時間を設定します。

タッチするたびに乾燥時間(60分→120分→180分→240分→300分)が切り替わります。

>>自動ドアが開くをする場合は、乾燥方式 を3秒間タッチします。

自動ドアが開く が点灯します。(P18参照)

>>予約運転の場合は、予約 をタッチして時間を設定します。(下記参照)

4 スタート一時停止 をタッチすると乾燥を始めます。

>>食器は、冷めてから取り出してください。

予約運転  
する

(P18 参照)

P14の手順 5 の次に 予約 をタッチします。

最大6時間後まで、タッチするたびに予約時間が1時間増えます。

(1時間 01H → …… →6時間 06H →予約なし 00H)

スタート一時停止 をタッチすると、設定時間後に運転を始めます。

排水を  
したい  
場合

コース選択 をタッチして 乾燥のみ を選び、スタート一時停止 をタッチします。

>>運転開始後、約1分で排水を完了します。

約1分後に 電源切/入 をタッチし、電源を切ります。

>>電源を切らなかった場合は、乾燥のみ 運転を最後まで行います。

通知音  
を設定  
する

運転終了後の通知音のオン/オフを設定できます。

1 電源切/入 をタッチし、電源を入れます。



• 運転中は設定できません。

2 乾燥時間 と 乾燥方式 を同時に5秒間タッチします。

ディスプレイに 60 が表示され、通知音の設定がオフになります。

同じ操作をするたびにオン/オフの設定が切り替わります。

オン: 61 (工場出荷時はオンの設定です。)

オフ: 60

3 電源切/入 をタッチするか5秒間操作をしないと、設定を保存して終了します。



# コースについて

## 洗浄コースについて

汚れや食器にあわせて4つの洗浄コースが選べます。

コース	こんなとき	運転時間のめやす*						
<b>標準</b>	<b>食後すぐに洗うとき</b> >油汚れが多いときはあらかじめ拭き取ってください 行程 <table border="1"> <tr> <td>洗い</td> <td>すすぎ(4回)</td> <td>乾燥(温風/送風)</td> </tr> <tr> <td>49分</td> <td>44分</td> <td>75分</td> </tr> </table> ※乾燥なし設定では食器を30分間冷ましてから運転終了します。	洗い	すすぎ(4回)	乾燥(温風/送風)	49分	44分	75分	約 <b>170分</b> ※乾燥なしの場合 約 <b>125分</b>
洗い	すすぎ(4回)	乾燥(温風/送風)						
49分	44分	75分						
<b>おいそぎ</b>	<b>軽い汚れやつけ置き、水洗い後に</b> 行程 <table border="1"> <tr> <td>洗い</td> <td>すすぎ(3回)</td> </tr> <tr> <td>19分</td> <td>24分</td> </tr> </table> •乾燥運転は行いません。	洗い	すすぎ(3回)	19分	24分	約 <b>45分</b>		
洗い	すすぎ(3回)							
19分	24分							
<b>念入り</b>	<b>油汚れや食後数時間が経過したときに</b> 行程 <table border="1"> <tr> <td>洗い</td> <td>すすぎ(4回)</td> <td>乾燥(温風/送風)</td> </tr> <tr> <td>66分</td> <td>60分</td> <td>75分</td> </tr> </table> ※乾燥なし設定では食器を30分間冷ましてから運転終了します。	洗い	すすぎ(4回)	乾燥(温風/送風)	66分	60分	75分	約 <b>205分</b> ※乾燥なしの場合 約 <b>160分</b>
洗い	すすぎ(4回)	乾燥(温風/送風)						
66分	60分	75分						
<b>低温</b>	<b>プラスチック食器を洗うとき</b> 【給湯温度を50℃以下に設定してください】 (耐熱温度60℃~90℃未満) >食物の色素で色が付くことがあるため、すぐに洗ってください。 行程 <table border="1"> <tr> <td>洗い</td> <td>すすぎ(4回)</td> <td>乾燥(送風のみ)</td> </tr> <tr> <td>52分</td> <td>44分</td> <td>115分</td> </tr> </table> •油汚れがべと付きとして残ったり、乾燥後に水滴が残ったりすることがあります。	洗い	すすぎ(4回)	乾燥(送風のみ)	52分	44分	115分	約 <b>213分</b> ※乾燥なしの場合 約 <b>98分</b>
洗い	すすぎ(4回)	乾燥(送風のみ)						
52分	44分	115分						

※水温約20℃の場合。

各コースの実際の運転時間は給水される水温、流量、水圧などによって前後します。



- すすぎの最後は、加熱すすぎになります。
- ・「標準」は約75℃ ・「おいそぎ」は約50℃ ・「念入り」は約75℃ ・「低温」は約50℃
- ※すすぎの直後は食器が高温になっています。「乾燥なし」の場合、「標準」と「念入り」コースでは食器を冷ます行程が追加されます。この行程中はディスプレイに「乾燥」が表示されます。(P15参照)

乾燥方式	使用できる洗浄コース
<b>温風</b> 温風で乾燥します。	<b>標準</b> <b>念入り</b>
<b>送風</b> 送風で乾燥します。	<b>標準</b> <b>念入り</b> <b>低温</b>
<b>乾燥なし</b> 乾燥運転をしません。	<b>標準</b> <b>おいそぎ</b> <b>念入り</b> <b>低温</b>

安全上の注意

使用上の注意

各部の名称/付属品

洗浄の前にご確認ください

食器を入れる

食器を洗う/乾燥する

コースについて

お手入れについて

停電・断水・凍結したとき

据え付け

故障かな?

仕様

こんな表示が出たら

保証とアフターサービス

# コースについて (つづき)

## 乾燥コースについて

乾燥のみ

手洗い後の食器を乾燥させたいときや、追加乾燥するとき

洗浄は行わず、60分/120分/180分/240分/300分の温風乾燥運転を行います。  
>食器の水を切って入れると仕上がりがよくなります。

## オプションモードについて

UVライト

洗浄除菌後に UV ライトで仕上げます

洗浄コースの乾燥運転中に5分間照射します。

乾燥のみ コースでは使用できません。工場出荷時はオンの状態です。オフにする場合は [乾燥時間] を3秒間タッチします。(P14参照)

自動ドアオープン

庫内を換気して再結露や臭いこもりを緩和します

運転後、ドアが少し開きます。自動でドアは閉まりません。

食器の乾燥効果も高まります。工場出荷時はオンの状態です。オフにする場合は [乾燥方式] を3秒間タッチします。(P14参照)

## 記憶機能について

運転終了後、運転したコースを自動的に記憶します

運転途中で停電や電源プラグが抜けたときも運転内容を記憶しています

- 停電したときは復帰すると続きからスタートします。
- 電源プラグが抜けたときは電源プラグを挿すと、続きからスタートします。

## 予約について

1 時間から最大 6 時間後に運転を開始します

割安な深夜電力を利用するときにおすすめです。

(電気の使用量を昼間と夜間に分けて計算し、従来の契約に比べ夜間は安くなる「時間帯別契約」が必要です。)

お願い

- 洗浄コースの場合は、あらかじめつけ置きした食器を入れてください。(予約待機中に汚れがこびりつき、取れにくくなるため)

# お手入れについて

## 残さいフィルターとメッシュトレイの清掃 [週に1回以上]

残さいフィルターには食器から落ちた残さいがたまり、残さいフィルターが詰まると、洗浄効果が悪くなり、においなどの原因にもなります。

- 1 上段かごと下段かごを取り出します。(P7参照)
- 2 残さいフィルターを反時計回りに回してゆるめ、メッシュトレイごと取り出します。



- 3 残さいフィルターをメッシュトレイから取り外します。

※使い始めは取り外しが固いことがあります。

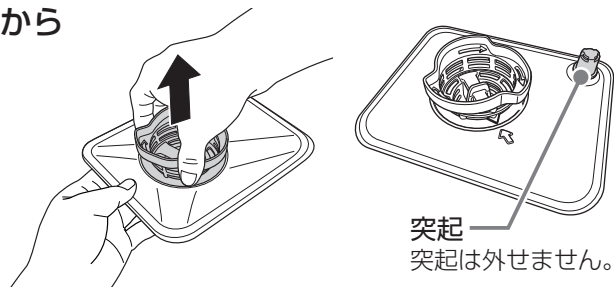

- 4 残さいを捨て、残さいフィルター、メッシュトレイを流水で洗います。

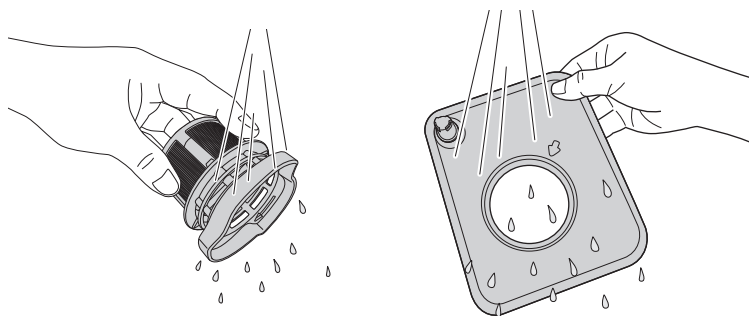

※汚れが落ちにくい場合は、ブラシ等でこすり落とします。

- 5 残さいフィルターをメッシュトレイに取り付けます。

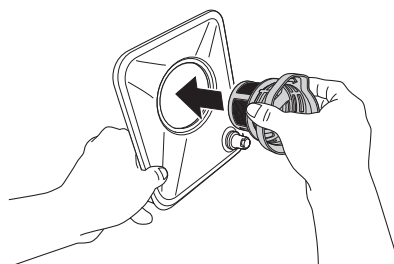

安全上の  
ご注意

使用上の  
ご注意

各部の名称  
付属品

洗浄の前に  
ご確認ください

食器を入れる  
乾燥する

食器を洗う  
コースに  
ついて

コースに  
ついて

お手入れに  
ついて

停電・断水・  
凍結したとき

据え付け

故障かな？

仕様

こんな表示が  
出たら

保証とアフ  
ターサービス

# お手入れについて (つづき)

- 6 残さいフィルターを取り付けたメッシュトレイを庫内にセットし、残さいフィルターを時計方向に回して固定します。

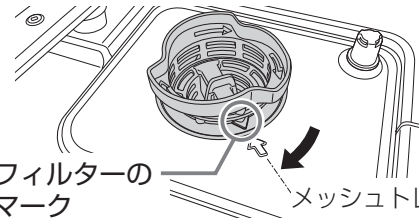
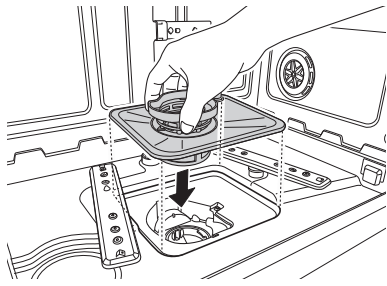

残さいフィルターの三角のマーク  
メッシュトレイの矢印  
三角のマークがメッシュトレイの矢印の位置にくるまで回して固定する

## 下ノズルの清掃

残さいなどがノズルに詰まり、洗浄に影響が出ることがあります。

### お願い

- 上ノズルは取り外すことができません。  
けがや故障の原因になりますので取り外さないでください。

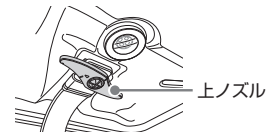

- 1 上段かごと下段かごを取り出します。(P7参照)

- 2 2カ所のツメを外して、庫内底部から下ノズルを取り外します。

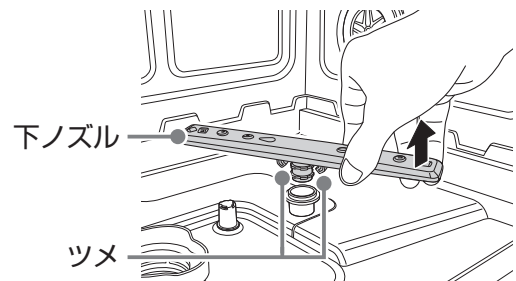

- 3 下ノズルの穴の残さいなどを流水で洗い流します。  
※下ノズルの穴の汚れは、ブラシ等でこすり落とします。



#### 4 下ノズルをまっすぐに押し込んで庫内底部に取り付けます。

※下ノズルに左右の区別はありません。

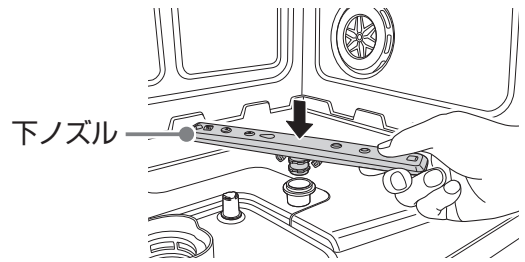

**お願い**

- 清掃する前に、必ず電源プラグを抜いてください。
- 清掃は、運転終了後30分以上経過してから行ってください。

### 本体の清掃 [定期的]

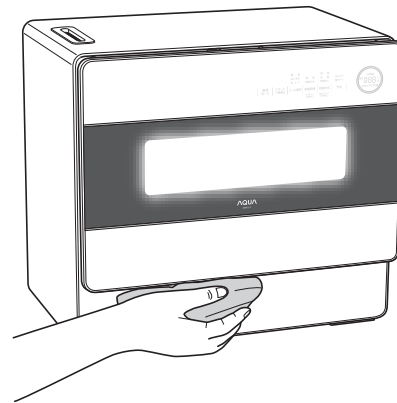
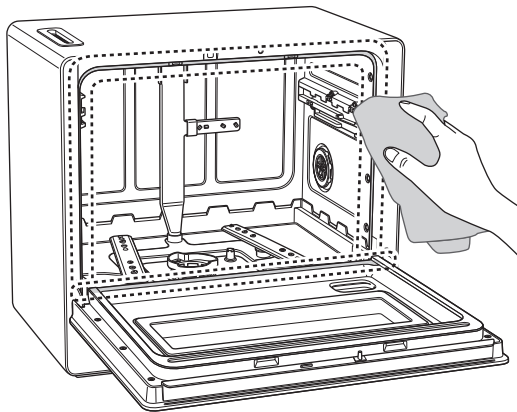

- よく絞った布でドアとドアパッキンを清掃し、柔らかい布でから拭きすることをおすすめします。
- かごを取り出し、よく絞った柔らかい布で拭いてください。
- 庫内とドアの内側に汚れがある場合は、よく絞った布で拭き取ります。
- 本体や接続ホース下部は油汚れを防ぐため、よく絞った柔らかい布で拭いてください。

**お願い**

- 水・湯を入れたり、かけたりしないでください。水漏れや内部に水が入る原因になり、点検・修理が必要になります。(保証期間内でも保証の対象外です)
- お手入れ後、ナットに緩みがあるときは、しっかり締め付けてください。(P25参照)
- ドアパッキンが汚れてしまったら、スポンジまたは清潔な濡らした布ですぐに清掃してください。
- 目の粗いスポンジやクレンザーなどを使うと機器の表面に傷が付くことがありますので、柔らかい布で拭いてください。
- 1週間以上使わないときは、よく絞った布でドアパッキンと庫内の汚れを清掃し、柔らかい布でから拭きをしてください。水滴や汚れが付着していると黒カビの発生原因となります。(P22参照)
- 本体外側は漂白剤、洗剤、シンナー、ベンジン、クレンザー、ワックス、消毒剤などを使用しないでください。

安全上の  
ご注意

使用上の  
ご注意

各部の名称  
付属品

洗浄の前に  
ご確認ください

食器を入れる

食器を洗う  
乾燥する

コースに  
ついて

お手入れに  
ついて

停電・断水・  
凍結したとき

据え付け

故障かな?

仕様

こんな表示が  
出たら

保証とアフ  
ターサービス

# お手入れについて (つづき)

## 庫内の洗浄 [月に2～3回]

庫内に汚れがつきにくくするため【念入り】コースで庫内洗浄を行ってください。

- 1 電源を入れ、分岐水栓を開き、**コース選択** をタッチし、**念入り** を選びます。
- 2 市販の庫内クリーナーを洗剤投入場所に入れます。(※食器は入れないでください)  
投入量はクリーナーの使用方法をご確認ください。
- 3 食器洗い乾燥機のドアを閉め、**スタート一時停止** をタッチします。

### お願い

- 洗浄水の当たらない部分（ドアパッキンなど）は洗えません。
- トマト系（トマトケチャップ・ミートソースなど）に代表される色素汚れは落ちません。
- 塩素系洗剤は、塩素ガスが発生するおそれがあり危険ですので、使用しないでください。

## 長期間使わない場合

- 1 庫内の洗浄を行います。(上記参照)
- 2 電源プラグを抜き、分岐水栓を閉めます。
- 3 食器洗い乾燥機のドアを閉めます。  
ドアパッキンと庫内を柔らかい布でから拭きしてください。水滴や汚れが付着していると黒カビの発生原因となります。

## 停電・断水・凍結したとき

ブレーカーが落ちたとき	原因を取り除き、ブレーカーを復帰させ、運転を再開します。 運転をやり直す場合は、電源を切り、最初から操作をやり直します。
停電したとき	停電が回復したら、運転を再開します。
断水したとき	① 電源を切り、運転を中止します。 ② 断水が回復してから、まず他の水栓を開けて濁った水が流れないことを確認した後、運転を再開します。
凍結したとき	<ul style="list-style-type: none"><li>● 給水ホースが凍結した場合<ul style="list-style-type: none"><li>① 分岐水栓とホースの接続部を熱い蒸しタオルで包みます。</li><li>② ホースを外し60℃程度の湯につけます。</li></ul></li><li>● 庫内が凍結した場合<ul style="list-style-type: none"><li>① 電源を切り、70℃程度の湯を庫内に約3L入れ、約60～90分放置します。</li><li>② おいそぎコースで運転ができることを確認します。</li></ul></li></ul> 長期間ご使用されていない場合は、解凍に時間がかかることがあります。

# 据え付け

食器洗い乾燥機は、以下の説明に従って正しく設置してください。

本書に記載の据え付けかた通りに設置・据え付け・試運転・点検をしないと、事故・損害を生じても当社は一切責任を負えません。

## 設置場所について

### 1. 設置場所を確認します。

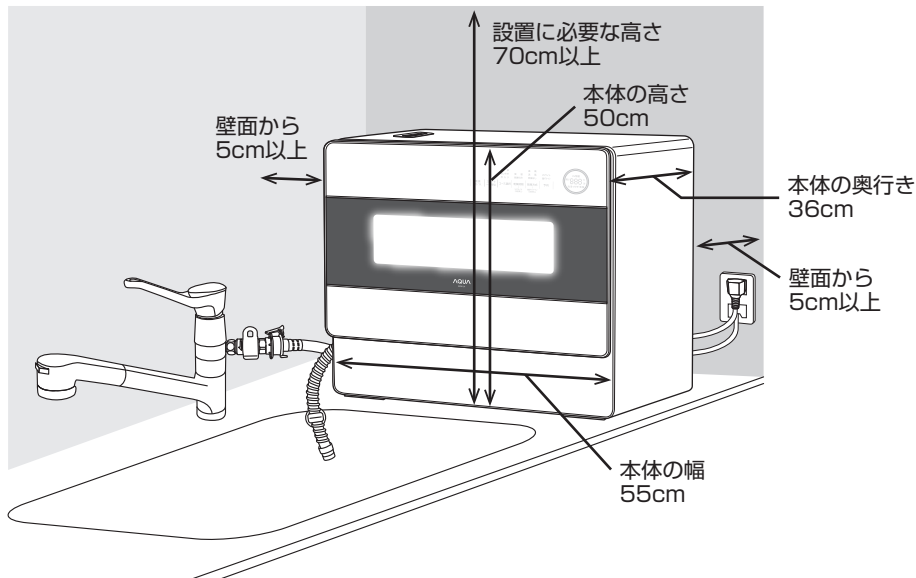

### 警告



- ガスコンロなどの熱源から15cm以上離して設置してください。

- 本体の金属部分が家屋の金属板、流し台のステンレス板などと電氣的に接触しないようにしてください。法令により義務付けられています。  
(電気設備の技術基準の解釈)

### 注意



- 冬場に凍結するおそれがある(室温0°C以下の)場所に置かないでください。



- できる限り物のないところに置いてください(本体から出る水蒸気が結露することがあります)。
- 塗装の脱落や褪色を防ぐため、設置場所は熱源から遠ざけ、直射日光を避けてください。

### 2. しっかりとした水平な面に設置します。

本体はキッチンのワークトップなど安定した水平な面に置いてください。

食器洗い乾燥機を置いた後、正常にドアを開け操作できるだけの空間を確保してください。

安全上の  
ご注意

使用上の  
ご注意

各部の名称/  
付属品

洗浄の前に  
ご確認ください

食器を入れる

食器を洗う/  
乾燥する

コースに  
ついて

お手入れに  
ついて

凍結・断水・  
停電

据え付け

故障かな?

仕様

こんな表示が  
出たら

保証とアフ  
ターサービス

# 据え付け (つづき)

## アース・電源の接続

漏電時の感電防止のため、アースを確実に取り付けてください。

### 1 アースを取り付けます。

- コンセントにアース端子がある場合  
設置抵抗値 100 Ω以下を確認してください。

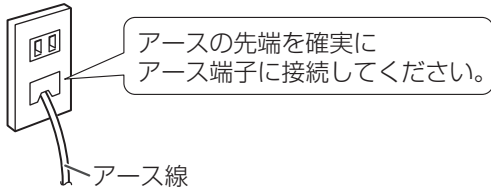

- コンセントにアース端子がない場合

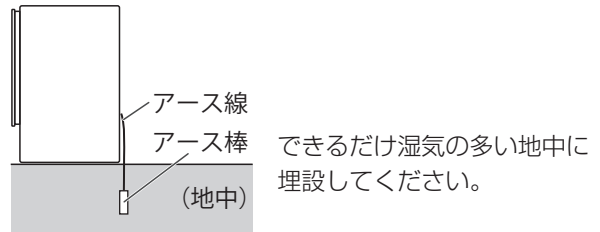

#### お願い

- 必ず、電気設備技術基準に基づく電気工事士によるD種設置工事をしてください。詳しくはお買い上げの販売店、または電気工事店にご相談ください。(工事費用が別途必要)
- 電源回路には漏電ブレーカーが必要です。(法令で規定)
- ガス管、水道管、電話、避雷針のアース回路や、漏電ブレーカーを入れた他の製品のアース回路には、接続しない。(法令で禁止)

### 2 電源プラグをコンセント (AC100V、15A以上) にしっかりと差し込みます。

#### 警告



- 電源コードを下側にして差し込んでください。コードが上側の場合、接続が不安定になり、異常発熱による発火のおそれがあります。



- 延長コードは使わないでください。火災・感電のおそれがあります。

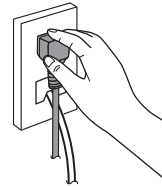

#### お願い

- 電源プラグがアース線のつまみネジに干渉しないようにしてください。

## 給排水の接続

### 1 分岐水栓を取り付けます。



- 分岐水栓・給湯接続については販売店または施工業者へお問い合わせください。

※給湯接続される場合は、お使いの分岐水栓が給湯に対応している器具であることを  
お確かめのうえ、接続してください。  
※接続方法はお使いの分岐水栓によって異なります。



- 給湯接続と給水接続

分岐水栓の取り付け時に給水と給湯が選べますが、給湯機の種類によっては給湯接続でも水が給水される場合があります。

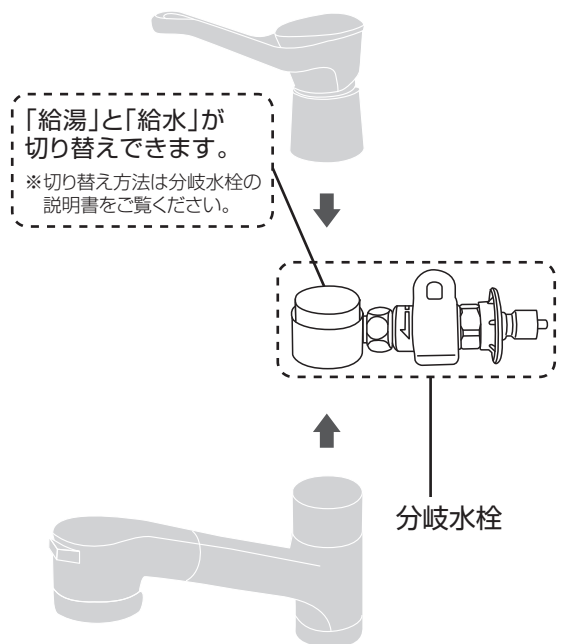



## 2

### ホースを本体に接続します。

購入時は接続口にキャップが付いていますので取り外してください。

#### 排水ホース

- 排水ホースバンドが下図の範囲内にある事を確認します。

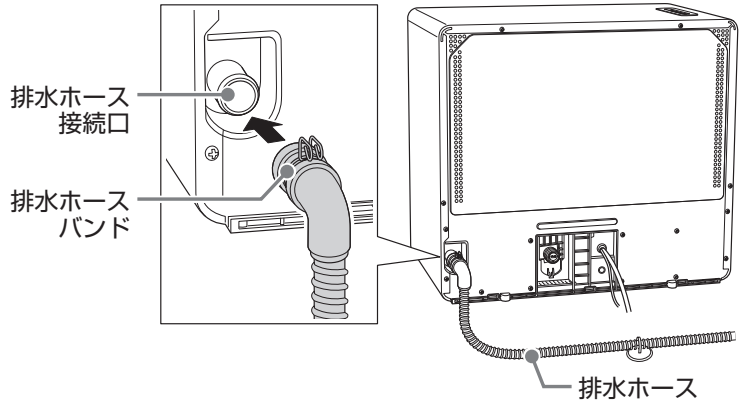
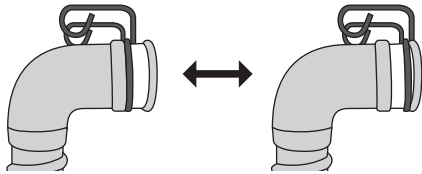

- 排水ホースバンドのツマミ部分を強くつまみ、排水ホースを接続口に奥まで差し込み、ツマミ部分を離して固定します。

#### 給水ホース

給水ホースをつなぎ、ナットをしっかり締めます。傾いて取り付けると水もれの原因になります。給水ホースは、必ず付属の新品を取り付け、古いものは使用しないでください。

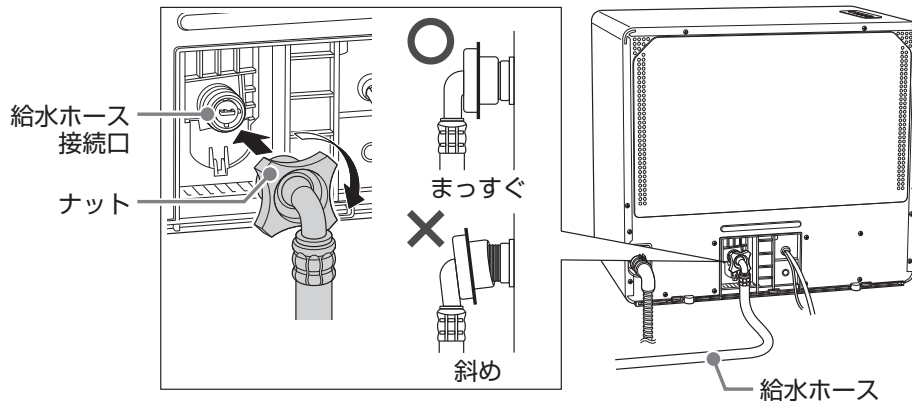

### ⚠ 注意



- 給水ホース接続口から水が漏れると、本体内に浸水してエラー表示が出る場合があります。(P30「こんな表示が出たら」参照)
- 給水ホースを外す際は、ホース内に残った水で本体を濡らさない様、タオル等で保護しながら作業してください。

安全上の  
ご注意

使用上の  
ご注意

各部の名称/  
付属品

洗浄の前に  
ご確認ください

食器を入れる  
乾燥する

食器を洗う/  
乾燥する

コースに  
ついて

お手入れに  
ついて

停電・断水・  
凍結したとき

据え付け

故障かな？

仕様

こんな表示が  
出たら

保証とアフ  
ターサービス

# 据え付け (つづき)

3

給水ホースと分岐水栓を接続します。

接続部のレバーを押して、「カチッ」と音が鳴るまで、しっかりと押し込んで接続します。

接続後は、水漏れがないことを確かめてください。

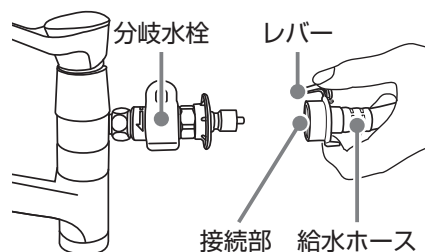

## お願い

- 接続後、水栓を開き、給水ホースの接続部から水もれがないか確認してください。

4

排水ホースを固定します。

排水ホースの吸盤をシンクに取り付けます。

排水ホースの長さを確認し、余分な部分を切り取ります。

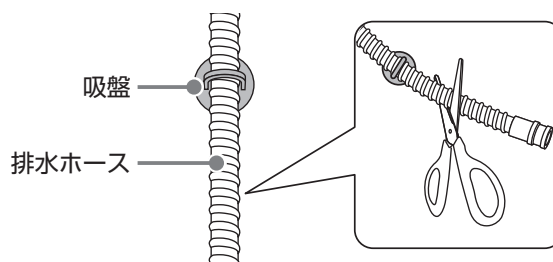

5

試運転します。

分岐水栓を開き、おいそぎコースを運転し、給水ホース接続部、排水ホース接続部に水漏れがないか確認します。

## ⚠ 注意



- 給水、給湯の水圧は0.02～0.80MPaが必要です。
- 水圧が高すぎる場合は減圧弁、水圧が低すぎる場合は増圧装置を取り付けてください。
- 給湯を使用する場合、水温を60℃以下にしてください。  
※低温コースでは給湯温度を50℃以下に設定してください。
- 食器洗い乾燥機を使用しないときは分岐水栓を閉めてください。
- 排水ホースの先端は、食器洗い乾燥機の接地面より低くしてください。また、途中で立ち上げる際の寸法は20cm以下にしてください。

新たに給湯機と接続するときは、下記にご注意ください。

- 10号以上の先止め式給湯機に接続してください。  
お風呂のお湯はりなどを同時に行う場合は、20号以上の先止め式給湯機をおすすめします。  
(元止め式には、号数に関係なく絶対に接続しない)
- 給湯機温度は、60℃以下に設定してください。  
(「低温コース」では、必ず給湯温度を50℃以下にする)
- 高温給湯タイプの給湯機(60℃以上)には接続しないでください。(給水接続する)

給湯機の種類によっては、お使いいただけない場合があります。

# 故障かな？（本体の動作や運転について）

状態	考えられる原因	解決方法
電源が入らない	食器洗い乾燥機の電源プラグがきちんと差し込まれていません。	電源プラグをきちんと差し込み、電源プラグが正常か確認します。
運転が開始されない	ドアがきちんと閉まっていません。	ドアを押して確実に閉めます。
ドアが閉まらない	お買い上げ時は密封性を高めるために、ドアパッキンがかたくなっています。	正常です。ご使用していただくとドアパッキンがなじんできます。
	ドアが何かに遮られています。	ドアに当たっているものがないか確認してください。
	「自動ドアオープン」機能が作動して開いたときは、ドアを押し開くユニットを冷却するため、すぐには閉まりません。	正常です。「自動ドアオープン」で開いた後、5分間はドアを閉めないでください。無理に閉めようとすると故障の原因となります。
窓がくもる	「送風」乾燥をすると、窓がくもる場合があります。	正常な現象です。故障ではありません。「温風」乾燥方式（P14 参照）や「自動ドアオープン」（P14 参照）をお試しく下さい。
使用を重ねるにつれ庫内や窓が白くくもっている	水に含まれているミネラル分の影響で白くくもることがあります。	庫内は食器洗い乾燥機専用クリーナー（市販）を使い「念入り」コースで庫内を洗浄してください。窓はよく絞った柔らかい布で拭いてください。
ぶつかる音やカタカタ音がする	上ノズルもしくは下ノズルが食器に当たっています。	食器を置くときに上ノズルもしくは下ノズルに当たらないよう注意します。
	コース運転時、軽い食器は移動することがあります。	軽い食器を入れるときは、できる限り安定するようにセットします。
泡が立ちすぎる	予洗いで使った手洗い用の台所用洗剤が残っている可能性があります。	手洗い用の台所用洗剤は使用できません。少量でも付着していると故障の原因となります。必ず食器洗い乾燥機専用洗剤をご使用ください。（P30 参照）
	手洗い用の台所用洗剤を使っている可能性があります。	
給水が止まらない	給水弁が故障している可能性があります。	分岐水栓を閉め、電源プラグを抜きお買い上げの販売店にお問い合わせください。（裏表紙参照）
洗浄やすすぎ中に下ノズルの噴射が止まる	下ノズルの穴が詰まっている可能性があります。	下ノズルの清掃を行ってください。（P20 参照）
使用後の本体内部が湿っている	本体内部に水滴が付くのは、結露によるものです。	食器が乾いても、ドア内側や庫内などに水滴が残りますが、故障ではありません。
残さいフィルターの下に水がたまっている	—	正常な状態です。故障ではありません。
「乾燥なし」を設定しても、ディスプレイに「乾燥」が表示される	「乾燥なし」の場合、「標準」と「念入り」コースでは食器を冷ます行程が追加されます。この行程中はディスプレイに「乾燥」が表示されます。（P15 参照）	正常です。「低温」や「おいそぎ」コースをお試しく下さい。
残時間表示が急に進む／変わらない	残時間表示は目安時間の表示です。給水される水温、流量、水圧などにより見直しをしながら表示します。	故障ではありません。

安全上の注意

使用上の注意

各部の名称／付属品

洗浄の前にご確認ください

食器を入れる

食器を洗う

コースについて

お手入れについて

停電・断水・凍結したとき

据え付け

故障かな？

仕様

こんな表示が出たら

保証とアフターサービス

# 故障かな？（仕上がりが気になるとき）

状態	考えられる原因	解決方法
食器に汚れが残っている	食器の入れすぎや食器の重なり、入れる向き間違いなどがあります。	食器は正しい向きに入れて、水流がすべての食器の表面に当たるように十分な空間を残し、詰めすぎないようにします。 (P10～12 参照)
	上ノズルもしくは下ノズルが正常に回転していません。	食器を置くときに上ノズルもしくは下ノズルに当たらないよう注意します。
	下ノズルの穴が詰まっています。	下ノズルを清掃します。(P20 参照)
	残さいフィルターが目詰まりしています。	残さいフィルターを清掃します。 (P19 参照)
	残さいフィルターが正しく取り付けられておらず、残さいが洗浄システムに混入しています。	残さいフィルターを正しく取り付けます。 (P19 参照)
	不適切な洗浄コースです。	「念入り」コースをお試しください。
	水流が届いていません。	正しい向きで、また隅に置かないようにします。鍋や底が深い食器等を下段かごに入れる時は、上段かごに食器を置かないようにします。(P10～12 参照)
	洗剤が不足しています。	食器洗い乾燥機専用洗剤を食器の量や汚れ具合に応じて適量入れます。
	洗う前の準備をしていません。	こびり付いた汚れはこすり落としてからかごにセットします。または手洗いにします。
粉末洗剤が残っている	洗剤が多すぎたり、水流が遮られていると洗剤がすすぎきれません。	洗浄コースに応じた量の洗剤を投入してください。また、下ノズルのつまりがないか、回転を止めるものがないかを確認してください。
	洗剤が古くなっています。	新しい洗剤を使います。
	洗剤が固まっています。	固まっている洗剤は細かく砕いて入れます。
食器の乾きが悪い	送風乾燥の場合、かごに接触している部分や重なっている部分、糸底などに水滴が残ることがあります。	正常な状態です。故障ではありません。「温風」乾燥方式をお使いいただくと、乾燥効果が高まります。
	プラスチックの食器は水をはじいて大きな水滴になるため、乾きにくくなります。	水が流れ落ちやすくなるように、食器を傾けて置いてください。洗浄コース運転が終わった後に、「乾燥のみ」コースをお試しください。
	食器が重なっています。	食器を離して入れます。
	食器のくぼみや糸底に水がたまっています。	たまった水は乾きません。水がたまりにくくなるように、くぼみや糸底の部分が傾くように食器を置きます。「温風」乾燥方式をお試しください。
	「おいそぎ」コースは乾燥動作がないので食器は乾きません。	「乾燥のみ」コースをお試しください。
	「低温」コースは乾燥温度が低いので食器が乾きにくいことがあります。	洗浄コース運転が終わった後に、「温風」乾燥の運転（追加）をお試しください。

状態	考えられる原因	解決方法
食器が黄ばむ、黒ずむ	水に含まれる鉄分や茶しぶなどの影響です。	ときどき手洗いで汚れを落としてください。
プラスチックの食器が変形・変色する	耐熱温度の低い食器はすぎ温度の影響で変形することがあります。	耐熱温度 65℃未満の食器は洗えません。耐熱温度 65～90℃の食器は低温コースで洗浄してください。
ガラス食器が白くくもる	表面に小さな傷の付いたガラス食器を高温で洗うとくもることがあります。	食器洗い乾燥機で洗わないでください。(P8 参照)
	クリスタル製の食器を食器洗い乾燥機で洗うと白くくもります。	食器洗い乾燥機で洗わないでください。(P8 参照)
	ひどい油汚れは、油分などが移ることがあります。	洗剤を多めに入れて念入りコースで洗浄してください。また、市販の庫内クリーナーを使い、「念入り」コースで庫内の洗浄してから洗ってください。(P22 参照)
ガラス食器に白いあとが残る	水に含まれるミネラル分のためです。	酢を付けて手洗いしてください。
据付時や初めて使用するときに水が出る、水滴の跡がついている	工場での検査時の残水によるものです。	故障や不良、使用済みではありません。
UV ライトが点灯しない	<ul style="list-style-type: none"> <li>● 乾燥方式の設定を「乾燥なし」にしている</li> <li>● UV ライトの設定をオフにしている</li> <li>● 「乾燥のみ」コースを設定している</li> </ul>	「標準」／「念入り」／「低温」コースを選び、「温風」または「送風」乾燥に設定し、UV ライトをオンに設定してください。(P14 参照) UV ライトは乾燥運転中に 5 分間点灯します。「おいそぎ」／「乾燥のみ」コースでは、UV ライトは点灯しません。

安全上の  
ご注意

使用上の  
ご注意

各部の名称  
付属品

洗浄の前に  
ご確認ください

食器を入れる

食器を洗う  
乾燥する

コースに  
ついて

お手入れに  
ついて

停電・断水・  
凍結したとき

据え付け

故障かな？

仕様

こんな表示が  
出たら

保証とアフ  
ターサービス

## 仕様

仕様は製品改良のため、予告なく変更することがあります。

電源	交流 100V・50Hz/60Hz 共用 (電源コードの長さは約 2 m です。)
最大消費電力	923W/951W (50/60Hz)
外形寸法	幅 550 × 奥行 360 × 高さ 500 (mm)
製品質量	約 20kg
使用水量	約 10.5L
水道水圧	0.02 ~ 0.80MPa
洗浄方式	回転ノズル噴射式、固定ノズル噴射式
すすぎ方式	ためすすぎ
乾燥方式	ヒーター乾燥 / 送風乾燥
標準収納容量	40 点 (大皿 5、中皿 6、小皿 14、茶わん 5、汁わん 5、 コップ 5) + はし、スプーン、フォークなど
専用洗剤の標準使用量	約 7g

### ■除菌について

対象コース	標準 / 念入り / おいそぎ / 低温
試験機関名	(一財) 日本食品分析センター
試験方法	寒天平板培養法
除菌の方法	高温洗浄水噴射による
除菌の対象	庫内食器類
試験結果	菌の減少率 99% 以上

※除菌効果は食器の種類、形状、セットのしかた、汚れの程度により異なる場合があります。  
「乾燥のみ」コースでは除菌できません。

# こんな表示が出たら

ディスプレイの表示	症状と考えられる原因	解決方法
E1	●給水できない	
	給水ホースが折れ曲がっていませんか。	給水ホースを確認し、折れ曲がっていたら直してください。
	水栓、分岐水栓が開まっていませんか。	水栓、分岐水栓を開きます。
	給水ホースが詰まっていますか。	電源プラグを抜いて水栓を閉めます。給水ホースを抜き、清掃して詰まりを取り除いてください。
E4	●排水できない	
	排水ホースが折れ曲がっていませんか。	排水ホースの折れ曲がり直した後、「E4表示からの復帰方法」(下記2次元バーコード)をお試しください。
	残さいフィルターまたは排水ホースが詰まっていますか。	電源プラグを抜いて水栓を閉めます。残さいフィルターと排水ホースを清掃し詰まりを解消した後、「E4表示からの復帰方法」(下記2次元バーコード)をお試しください。
	台所用洗剤を使用して泡が大量に発生していませんか。	排水動作が終わってから電源プラグを抜いて水栓を閉めます。庫内に発生した泡はふき取り、残さいフィルターと下ノズルを清掃してください。(P19参照) 「E4表示からの復帰方法」(下記2次元バーコード)をお試しください。
	●本体内に浸水している	
	給水ホース接続口から水が漏れていませんか。	電源プラグを抜いて水栓を閉めます。給水ホースを正しく接続し直した後、「E4表示からの復帰方法」(下記2次元バーコード)をお試しください。
dr	●ドアが閉まっていない	
	ドアがきちんと閉まっていますか。	ドアを押して確実に閉めてください。
	食器とドアが当たっていませんか。	食器がドアにぶつからないようにし、ドアを確実に閉めてください。

## ●上記以外の表示が出たら

制御部品の点検・修理が必要です。電源を切り、コンセントから電源プラグを抜き、水栓を閉めてお買い上げの販売店に連絡し、点検・修理を依頼してください。

## E4表示からの復帰方法

下記の2次元バーコードからホームページにアクセスし、記載されている復帰方法をお試しください。



<https://aqua-has.com/lp/dishwasher/adw-l4/support/>

E4表示からの復帰方法を試した後、電源を入れて症状が解消されているかご確認ください。解消しない場合、故障の可能性があります。電源を切り、コンセントから電源プラグを抜き、分岐水栓を締めてください。お買い上げの販売店に連絡し、修理・点検をご依頼ください。

# 保証とアフターサービス

## お客さまご相談窓口

### ■まずはお買い上げの販売店へ…

家電商品の修理のご依頼やご相談および部品のご購入は、お買い上げの販売店へお申し出ください。  
転居や贈答品でお困りの場合は、下記の相談窓口にお問い合わせください。

### 家電商品についての全般的なご相談 <アクア株式会社>

受付時間：(365日) 9:00～18:30

お客さま ご相談窓口	固定電話	 0120-880-292
	携帯電話	 0570-040-292 (有料)
	FAX	 0570-013-790 (有料)

### 家電商品の修理サービスについてのご相談 <アクア株式会社>

受付時間： 月曜日～金曜日 9:00～18:30  
土曜・日曜・祝日 9:00～17:30

修理サービス ご相談窓口	固定電話	 0120-778-292
	携帯電話	 0570-030-292 (有料)

### お客さまご相談窓口におけるお客さまの個人情報のお取り扱いについて

お客さまご相談窓口でお受けした、お客さまのお名前、ご住所、お電話番号などの個人情報は適切に管理いたします。また、お客さまの同意がない限り、業務委託の場合および法令に基づき必要と判断される場合を除き、第三者への開示は行いません。なお、お客さまが当社にお電話でご相談、ご連絡いただいた場合には、お客さまのお申し出を正確に把握し、適切に対応するために、通話内容を録音させていただくことがあります。

#### <利用目的>

- お客さまご相談窓口でお受けした個人情報は、商品・サービスに関わるご相談・お問い合わせおよび修理の対応のみを目的として用います。なお、この目的のためにアクア株式会社および関係会社で上記個人情報を利用することがあります。

#### <業務委託の場合>

- 上記目的の範囲内で対応業務を委託する場合、委託先に対しては当社と同等の個人情報保護を行わせると共に、適切な管理・監督をいたします。

個人情報のお取り扱いについての詳細は、当社ホームページをご覧ください。 <https://aqua-has.com/privacy/>

### 愛情点検

### 長年ご使用の食器洗い乾燥機の点検を！



こんな症状はありませんか

- 電源コード・プラグが異常に熱い。
- 水漏れがする。
- こげくさい臭いや運転中に異常な音や振動がする。
- 本体にさわるとビリビリ電気を感じる。
- その他の異常や故障がある。

ご使用中止

このような症状のときは、故障や事故の防止のため、電源を切り、コンセントから電源プラグを抜き、水栓を閉めて必ず販売店に点検をご相談ください。

## 別売部品

●希望小売価格は2023年4月現在

### ●給水ホース 2m 部品

部品コード 0120803381A  
希望小売価格 2,420円(税込)

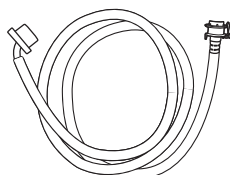

P6の付属品や別売部品は、販売店でお買い求めいただけます。お買い上げの販売店にお問い合わせください。

安全上の  
ご注意

使用上の  
ご注意

各部の名称  
付属品

洗浄の前に  
ご確認ください

食器を入れる

食器を洗う  
乾燥する

コースに  
ついて

お手入れに  
ついて

停電・断水・  
凍結したとき

据え付け

故障かな？

仕様

こんな表示が  
出たら

保証とアフ  
ターサービス

## 保証書

お買い上げの販売店で発行しますので、「販売店・お買い上げ日」などの記入をお確かめのうえ、内容をよくお読みの後、大切に保管してください。

保証期間は、お買い上げ日より1年間です。

## 修理を依頼されるとき

▶P27~30に従って調べてください。直らないときは内部機構をさわらずに電源プラグをコンセントから抜き、水栓を閉じ、お買い上げの販売店にご相談ください。

ご連絡いただきたい内容	
製品名	食器洗い乾燥機
品番	ADW-L4
お買い上げ日	年 月 日
お名前	
ご住所・電話番号	
故障の内容	できるだけ具体的に

### ◆保証期間中は

保証書の規定に従って、販売店が修理させていただきます。

### ◆保証期間をすぎている場合は

修理により使用できる場合は、ご要望により有料で修理させていただきます。

### ◆保証期間内であっても、お客さまの誤使用で故障した場合は、有料修理となります。

### ◆修理料金の仕組み 修理料金は、次の内容で構成されています。

技術料	診断、修理、調整、点検などの費用です。
部品代	修理により使用した部品および補助材料代です。
出張料	ご依頼により、技術者を派遣する費用です。

## 補修用性能部品の保有期間

食器洗い乾燥機の補修用性能部品の保有期間は、製造打ち切り後6年です。

・補修用性能部品…その製品の機能を維持するために必要な部品

## 外国での保証は

この商品を使用できるのは、日本国内のみで、国外では使用できません。また、アフターサービスもできません。

This appliance is designed for domestic use in Japan only and can not be used in any other countries. No servicing is available outside of Japan.

## 転居されるときは

転居によりお買い上げの販売店のアフターサービスが受けられなくなる場合は、事前に販売店にご相談ください。

## 一般家庭用以外の目的でご使用になるとき

1日の使用回数が一般家庭に比べて多い、宿泊施設やオフィスのキッチンでご使用の場合は、保証期間内でも原則として保証の対象外となります。

上記のような場合には、短期間で部品交換や清掃が必要になることがあります。

お買い上げ時の販売店にご相談のうえ、定期点検を受けてご使用ください。

## AQUA 食器洗い乾燥機 保証書 出張修理

品番	ADW-L4	製造番号	
保証期間	※お買上日 年 月 日から 本体……………1年間		
※お客様お名前	様		
※ご住所 〒	※電話番号 ( ) -		
※取扱販売店名、住所、電話番号			

※印欄に記入のない場合は無効となりますので必ずご確認ください。記入のない場合、レシートまたはご購入を証明するものが代用となりますので、本取扱説明書（保証書）とともに大切に保管してください。

●お客様にご記入いただいた保証書の控えは、保証期間内のサービス活動及びその後の安全点検活動のために記載内容を利用させていただく場合がございますので、ご了承ください。

お買い上げの日から左記保証期間中に、取扱説明書、本体ラベルその他の注意書きに従った正常な使用状態で故障した場合には、本書記載内容にもとづき、お買い上げの販売店が無料修理いたしますので、出張修理をご依頼のうえ、修理に際して本書をご提示ください。

- 保証期間内でも次のような場合には有料修理となります。
  - 使用上の誤り、または改造や不当な修理による故障または損傷。
  - お買い上げ後の取付場所の移動、落下、引越、輸送などによる故障または損傷。
  - 火災・地震・水害・落雷・その他の天災地変ならびに公害や塩害、異常電圧その他の外部要因による故障または損傷。
- 業務用としての使用、車両・船舶への搭載など一般家庭用以外に使用された場合の故障または損傷。
- 本書の提示がない場合。
- 本書にお買い上げ年月日、お客様名、販売店名の記入のない場合、あるいは字句を書き換えられた場合。
- 消耗部品の交換や仕様変更など。
- 離島または離島に準ずる遠隔地への出張修理を行った場合には、出張に要する実費を申し受けます。
- ご転居の場合は事前にお買い上げの販売店にご相談ください。
- ご贈答品等で本書に記入してあるお買い上げの販売店に修理をご依頼になれない場合には、お客様ご相談窓口▶P31にお問い合わせください。

●この保証書は、本書に明示した期間、条件のもとにおいて無料修理をお約束するものです。従って、この保証書によって、保証書を発行している者（保証責任者）、及びそれ以外の事業者に対するお客様の法律上の権利を制限するものではありませんので、保証期間経過後の修理等についてご不明の場合は、お買い上げの販売店またはお客様ご相談窓口▶P31にお問合せください。